

雑草防止用切欠部 詳細図
S=1/5

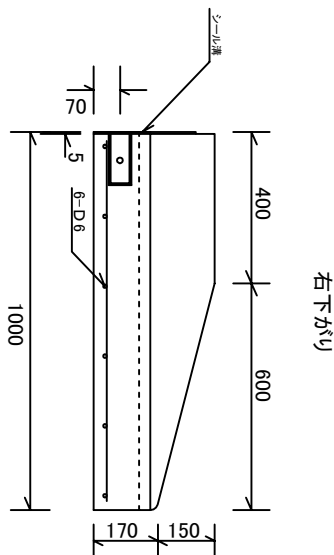

連結部詳細図
S=1/10

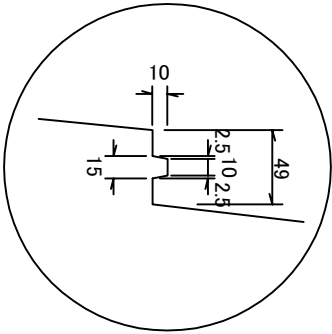
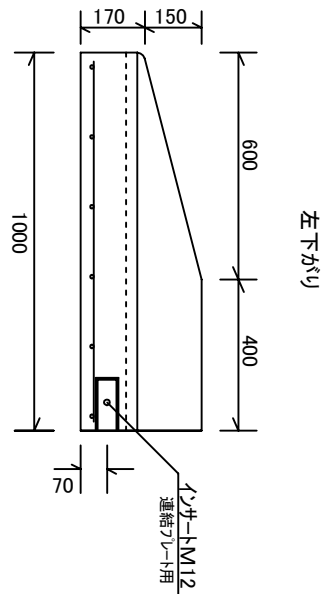

ジョイント部 詳細図
S=1/200

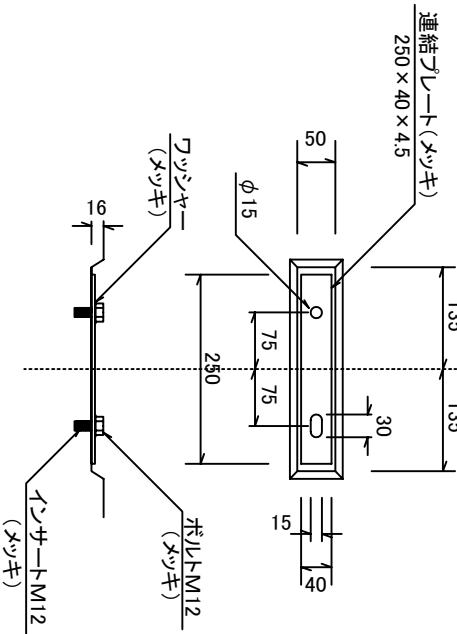

連結プレート、ボルト、ワッシャー、インサートの仕様

- 1.材質はSS400または同等以上のもの
- 2.電気亜鉛メッキ(JIS H 8610)2種3級または同等以上のもの

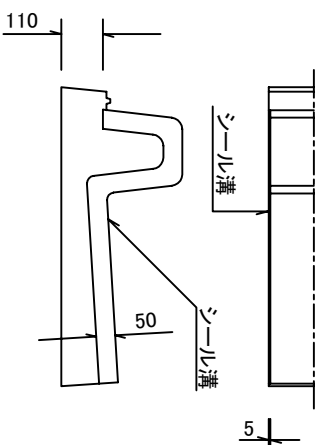

一般物性

試験項目	単位	規格値	試験方法
引張強さ	N/mm ²	0.09以上	JIS K 6767
伸ひ率	%	100以上	JIS K 6767
50%圧縮強さ	N/mm ²	0.08以下	JIS K 6767

製品性能試験

試験項目	規格値	試験方法
耐水性	外観表面 亀裂、剥離等異常なきこと	JIS K 6206による サンシャインコーナー 1000h
耐アスファルト性	外観表面 亀裂、剥離、湧け等異常 なきこと	185°C熱板で 1分間放置

品名 L型街渠ブロック 片面 B (切下げ) 片草タイプ L=1000

総尺

A4 1/20

社名

愛知コンクリート工業株式会社

参考重量

332kg

図面番号